

Pulsar™ CT 3 / 6 / 12

manuel d'utilisation

user manual

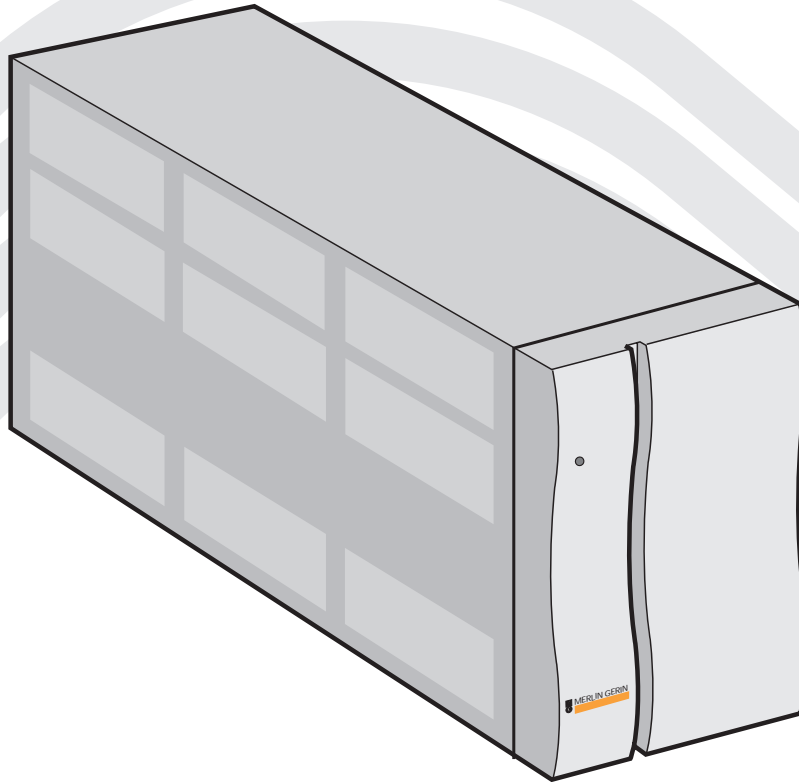

BY MGE UPS SYSTEMS

 MERLIN GERIN

Dear Sir or Madam,

Thank you for purchasing this **Pulsar CT**.

We would like to draw your attention to the manual which has been prepared to provide you with all the necessary information concerning the installation of your **Pulsar CT**.

We are entirely at your disposal should you require any further information. For service call 1-800-523-0142.

Sincerely,

MGE UPS SYSTEMS

Madame, Monsieur,

Nous vous remercions pour l'achat de ce **Pulsar CT**.

Nous vous invitons à lire ce manuel en souhaitant qu'il vous apporte tous les éléments nécessaires à l'installation et à l'utilisation de votre **Pulsar CT**.

Nous restons à votre entière disposition pour toute information complémentaire relative à une configuration plus spécifique.

Appelez le numéro de téléphone 714-513-7349.

Nous vous prions d'agréer, Madame, Monsieur, nos sentiments les meilleurs.

MGE UPS SYSTEMS

FRANCAIS

consignes de sécurité

- **Pulsar** peut être utilisé par toute personne, sans formation préalable ;
- **présence de tensions dangereuses à l'intérieur de Pulsar. L'ouverture de Pulsar doit être effectuée par le personnel qualifié ;**
- **relier impérativement Pulsar à la terre à l'aide d'une prise de courant 2 pôles plus terre (2P + T) ;**
- s'assurer, lors de l'installation de **Pulsar**, que la somme des courants de fuite de **Pulsar** et des appareils qu'il alimente ne dépasse pas 3,5mA ;
- ne pas placer **Pulsar** à proximité de liquide, ou dans un environnement d'humidité excessive ;
- ne pas laisser pénétrer de liquide ou d'objet étranger à l'intérieur de **Pulsar** ;
- ne pas obstruer les grilles d'aération en face arrière et sur les côtés de **Pulsar** ;
- ne pas brancher d'appareils ménagers (sèche cheveux, aspirateur,...) sur **Pulsar** ;
- ne pas placer **Pulsar** directement au soleil ou à proximité d'une source de chaleur ;
- la prise de courant où **Pulsar** est raccordé doit être située à proximité de **Pulsar**, et facilement accessible. La séparation de la source primaire s'effectue en débranchant le cordon d'alimentation de **Pulsar** ;
- concernant le rebut des emballages, veuillez vous conformer aux dispositions légales en vigueur.

ENGLISH

safety rules

- this equipment can be operated by any individual, with no previous training;
- **the UPS contains voltages which are potentially hazardous. All repairs should be performed by qualified service personnel;**
- **do not attempt to power the UPS from any receptacle other than a 2-pole 3-wire grounded receptacle;**
- during the installation of this equipment it should be assured that the sum of the leakage currents of **Pulsar** and the connected loads does not exceed 3.5mA;
- do not place **Pulsar** near water or in environment of excessive humidity;
- do not allow liquids or any foreign objects to get inside **Pulsar**;
- do not block air vents in the back or on the sides of **Pulsar**;
- do not plug household appliances such as hair dryers to **Pulsar** receptacles;
- do not place **Pulsar** under direct sunshine or close to heat-emitting source;
- the mains socket-outlet shall be near the equipment and easily accessible. To isolate **Pulsar** from AC input, remove the plug from the mains outlet;
- please dispose of the packaging in accordance with the applicable legislation.

DEUTSCH

sicherheitshinweise

- Bedienung durch jedermann, ohne Vorkenntnisse;
- **vorgenanntes gilt ebenfalls für interne Anlagenteile. Arbeiten die das Öffnen der Anlage notwendig machen, dürfen nur von Elektro-Fachpersonal durchgeführt werden;**
- **die Pulsar USV-Anlage darf nur an eine geerdete Netzsteckdose (2pol. + Erde) angeschlossen werden;**
- Bei der Installation dieses Gerätes ist darauf zu achten, daß die Summe der Ableitströme der **Pulsar** und der angeschlossenen Verbraucher den Maximalwert von 3,5mA nicht überschreiten;
- **die Pulsar** nicht in der Nähe von Flüssigkeiten oder Räumen mit sehr große Luft-feuchtigkeit aufstellen;
- Flüssigkeiten oder Gegenstände dürfen nicht in das Innere der **Pulsar** gelangen;
- Die Be- und Entlüftungsöffnungen auf der Rückseite sowie den Seiten-wänden der **Pulsar** müssen freigehalten werden;
- keine elektrischen Haushaltsgeräte (z.B. Föhn, Staubsauger) an die **Pulsar** anschließen;
- vermeiden Sie eine Aufstellung der **Pulsar** neben einer Wärmequelle oder direkter Sonneneinstrahlung;
- Die Steckdose muß nahe dem Gerät angebracht und leicht zugänglich sein. Zur Trennung vom Netz, **Pulsar** ausschalten und das Netzkabel aus der Netzsteckdose herausziehen;
- Verpackungsabfalls ist entsprechend den gesetzlichen Bestimmungen vorzunehmen.

ITALIANO

consegne di sicurezza

- **Pulsar** può essere utilizzato da chiunque, senza previa formazione;
- **presenza di tensioni pericolose all'interno di Pulsar. L'apertura di Pulsar deve essere effettuata da una persona qualificata;**
- **collegare iperativamente Pulsar a terra tramite una presa di corrente 2 poli più terra (2P+T);**
- assicurarsi, al momento dell'installazione di **Pulsar**, che la somma delle correnti di fuga di **Pulsar** e degli apparecchi che esso alimenta non sorpassi 3,5mA;
- non mettere **Pulsar** a prossimità di liquidi, o in un ambiente troppo umido;
- non lasciare penetrare liquidi o oggetti estranei all'interno di **Pulsar**;
- non ostruire le griglie di aerazione sulla faccia posteriore o sui lati di **Pulsar**;
- non collegare elettrodomestici (asciugapelli, aspirapolvero)... su **Pulsar**;
- non mettere **Pulsar** direttamente al sole o a prossimità di una fonte di calore;
- la presa di alimentazione di **Pulsar** dovrà trovarsi a prossimità e rimanere facilmente accessibile. La separazione della fonte primaria si effettua staccando il cordone di alimentazione di **Pulsar**;
- per lo smaltimento degli imballaggi, rispettare le normative in vigore.

ESPAÑOL

consignas de seguridad

- **Pulsar** puede ser utilizado por toda persona, sin formación previa;
- **presencia de tensiones peligrosas al interior de Pulsar. La apertura de Pulsar debe ser efectuada por una persona competente;**
- **unir imperativamente Pulsar a la tierra mediante un enchufe de 2 polos y tierra (2P+T);**
- asegurarse, durante la instalación de **Pulsar**, que la suma de las corrientes de escape de **Pulsar** y de los aparatos que éste alimenta no supere 3,5mA;
- no se coloque **Pulsar** cerca de líquidos, o en un ambiente con demasiada humedad;
- no dejar penetrar líquidos o cualquier objeto extraño en el interior de **Pulsar**;
- no obstruir las rejillas de ventilación en las caras posterior y laterales de **Pulsar**;
- no enchufar aparatos electrodomésticos (secador, aspirador...) en **Pulsar**;
- no se coloque **Pulsar** directamente bajo el sol o cerca de una fuente de calor;
- el enchufe de alimentación de **Pulsar** deberá encontrarse cerca de éste y ser de fácil acceso. La separación de la fuente primaria se efectúa desconectando el cordón de alimentación de **Pulsar**;
- en lo referente al desecho de los embalajes, favor de conformarse con las disposiciones legales vigentes.

PORTUGUÊS

regras de segurança

- **Pulsar** pode ser utilizado por qualquer pessoa, sem formação prévia;
- **perigo: presença de tensões perigosas no interior do Pulsar. A abertura do Pulsar só deve ser realizada por pessoal qualificado;**
- **ligar imperativamente o Pulsar à terra por meio de uma tomada de corrente 2 polos mais terra (2P + T);**
- certificar-se, quando da instalação de **Pulsar**, que a soma das correntes de fuga de **Pulsar** e dos aparelhos que este alimenta, não ultrapassa 3,5mA;
- não colocar o **Pulsar** na proximidade de líquidos ou em ambiente excessivamente úmido;
- não deixar penetrar líquido ou objeto estranho no interior do **Pulsar**;
- não obstruir as grades de ventilação da frente de trás ou dos lados do **Pulsar**;
- não ligar aparelhos domésticos (secador de cabelos, aspirador...) ao **Pulsar**;
- não colocar o **Pulsar** diretamente ao sol ou na proximidade de uma fonte de calor;
- a tomada de alimentação do **Pulsar** deve estar situada na proximidade do mesmo e permanecer facilmente acessível. A separação da fonte primária de energia se efetua por desacoplament o cordão de alimentação do **Pulsar**;
- para descartar as embalagens, conformar-se com as disposições legais em vigor.

DANSK

sikkerhedsforskrifter

- **Pulsar** kan benyttes af alle uden speciel faglig uddannelse;
- **fare ! Farlige interne spændinger forekommer i Pulsar. Åbning af Pulsar må kun foretages af fagfolk;**
- **Pulsar skal udstyres med en jordforbindelse, man anvender et stik med 2 poler og en jordforbindelse (2P + J);**
- ved installering af **Pulsar** bør man sikre sig at lækstrømmen fra **Pulsar**-apparatet og de tilspændte apparater ikke overstiger 3,5mA;
- **Pulsar** må ikke benyttes i nærheden af vædsker eller i en meget fugtig omgivelse;
- pas på at væsker eller fremmede genstande ikke trænger ind i apparatet;
- sørg for at ventileringsgitrene aldrig er tilstoppede ! bagved eller siderne af **Pulsar**;
- ingen elektriske apparater (hårtørre, støvsuger osv.) må tilsluttes **Pulsar**;
- **Pulsar** må ikke opstilles i stærkt sollys eller i nærheden af en varmekilde;
- forsyningsstikket til **Pulsar** skal findes i nærheden og være let tilgængeligt. Strømmen afbrvdes ved af tage ledningen ud;
- Hvad emballageaffaldet angår, bør De nøje følge de gældende lovbestemmelser på dette område.

NEDERLANDS

veiligheidsvoorschriften

- de **Pulsar** kan door iedereen worden gebruikt zonder speciale vooropleiding;
- **in de Pulsar is gevaarlijke spanning aanwezig. Daarom mag het apparaat uitsluitend door bevoegd personeel worden geopend;**
- **de Pulsar moet geaard worden door middel van een twee-polige contactstop met aarde (2P + A);**
- zorg er bij het installeren van de **Pulsar** voor dat de som van de lekstroom van de **Pulsar** en de aangesloten apparaten niet hoger is dan 3,5mA;
- plaats de **Pulsar** niet in de nabijheid van vloeistof, of in een erg vochtige omgeving;
- laat geen vloeistof of vreemde voorwerpen in de **Pulsar** binnendringen;
- zorg dat de ontluichtingsroosters van de **Pulsar** aan voor-, achter- en zijanten niet verstopt raken;
- sluit geen huishoudelijke apparaten op de **Pulsar** aan (haardroger, stofzuiger, enz.);
- plaats de **Pulsar** niet direct in de zon of in de nabijheid van een warmtebron;
- het stopcontact waarop de **Pulsar** wordt aangesloten moet zich in de nabijheid van het apparaat bevinden en goed toegankelijk zijn. De primaire stroomvoorziening wordt onderbroken door het netsnoer van de **Pulsar** uit het stopcontact te trekken;
- Voor het weggooiën van de verpakkingen dient men de geldende wettelijke voorschriften in acht te nemen.

NORSK

sikkerhedsforskrifter

- vekselretteren **Pulsar** kan brukes av alle uten forutgående opplæring;
- **advarsel: De interne spenningene i apparatet kan være farlige! Pulsar skal kun åpnes av kvalifisert personale;**
- **viktig: Pulsar skal ha jordforbindelse ved hjelp av en jordkontakt (2P + T);**
- under installeringen må det sjekkes at den totale avledningsstrømmen fra **Pulsar** og enhetene den er koblet til, ikke overstiger 3,5mA;
- unngå å plassere apparatet i nærheten av væsker eller i et sterkt fuktig miljø;
- pass på at væsker eller fremmede gjenstander ikke trenger inn i apparatet;
- unngå å tette til luftventilene på forsiden eller på baksiden av **Pulsar**;
- hulsholdningsmaskiner (hårtørre, støvsuger,...) må ikke kobles til **Pulsar**;
- ikke plassér apparatet i sterkt sollys eller i nærheten av en varmekilde;
- stikkontakten som **Pulsar** skal kobles til, må være plassert i nærheten og skal være lett tilgjengelig. Adskillelse fra den primære strømkretsen skjer ved å koble ledningen fra **Pulsar**;
- Ved kasting av emballasje må gjeldende lovbestemmelser overholdes.

SUOMALAINEN

turvallisuusohjeet

- **Pulsaria** voi käyttää kuka tahansa. Sen käyttö ei edellytä erityistä koulutusta;
- **varoitus: Pulsarin sisällä on vaarallisia jännitteitä. Pulsarin avauksen tulee suorittaa asiantunteva henkilökunta;**
- **Pulsarin etupuolella, takana tai reunoilla;**
- Varmistakaa ennen **Pulsarin** asennusta, että **Pulsarin** ja siitä virtansa saavien laitteiden yhteenlaskettu virranhukka ei ylitä 3,5mA;
- alkää koskaan asettako **Pulsaria** ympäristöön, jossa se voisi joutua kosketuksiin nesteiden tai liiallisen kosteuden kanssa;
- älkää koskaan antako nesteiden tai vieraiden esineiden päästä **Pulsarin** sisälle;
- älkää koskaan peittäkö ilmanvaihtoristikkoa;
- älkää kytkekö kotitalouslaitteita (hiustenkuivaajaa, pölynimuria tms.) **Pulsarin**;
- älkää asettako laitetta suoraan auringonvaloon tai lämmölähteen lähelle;
- **Pulsarin** vertaliitin on syytä säilyttää **Pulsarin** lähetyvillä paikassa, josta se on helposti saatavilla. Vertaliittimen irrotus tapahtuu irrottamalla virtajohto **Pulsarista**;
- pakkauksijätteen osalta pyydetään noudattamaan voimassa olevia säädöksiä.

SVENSK

säkerhetsföreskrifter

- **Pulsar** kan användas av vem som helst, utan särskild utbildning;
- **varning: det finns farliga spänningar i Pulsar. Pulsars öppnande måste utföras av kvalificerad personal;**
- **Pulsars öppnade måste absolut kopplas till ett jordat uttag med en två-polig stick kontakt med jordpol (2P + J);**
- kontrollera vid installationen av **Pulsar** att summan av läckströmmarna från **Pulsar** och de apparater som sköter dess strömförsörjning inte överskrider 3,5mA;
- placera aldrig **Pulsar** i en lokal med hög luftfuktighet eller där den kan komma i kontakt med vätska;
- låt aldrig vätska eller främmande föremål komma in **Pulsar**;
- täck aldrig för ventilationsgaller omedelbart framför eller vid sidan om **Pulsar**;
- anslut inte några elektriska husgeråd (hårtork, dammsugare) till **Pulsar**;
- placera aldrig **Pulsar** i direkt solljus eller i närheten av en värmekälla;
- **Pulsar** bör vara installerad i närheten av sin anslutningskontakt så att denna är lättåtkomlig. För att separera **Pulsar** från den primära strömkällan bortkopplas huvudledningen;
- Angående kassering av emballage, följ gällande lagbestämmelser.

légende

- ① voyant de présence tension,
- ② prises utilisation (2P+T),
- ③ plaque d'identification,
- ④ cordon de raccordement au réseau électrique d'alimentation.



schéma synoptique



présentation (suite)

Nota : Pulsar CT est livré avec le neutre utilisation relié à la terre. Pour changer le régime de neutre et passer en mode neutre isolé, procéder comme suit :

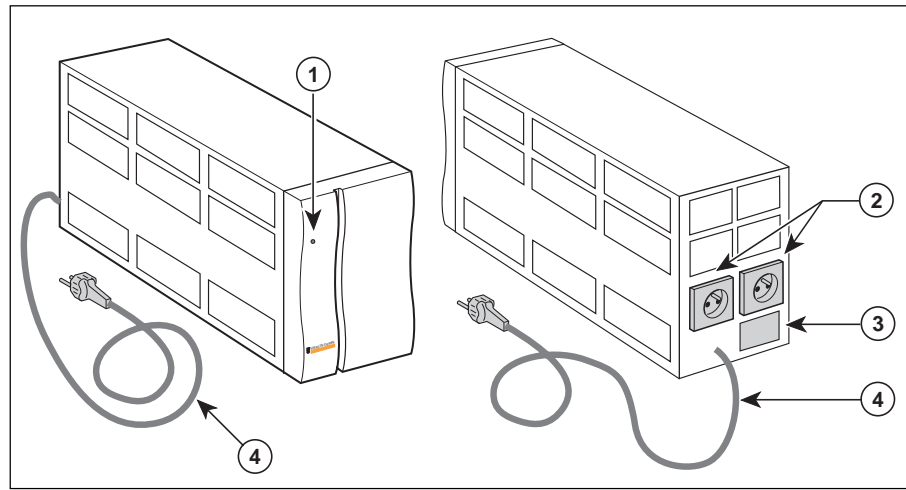
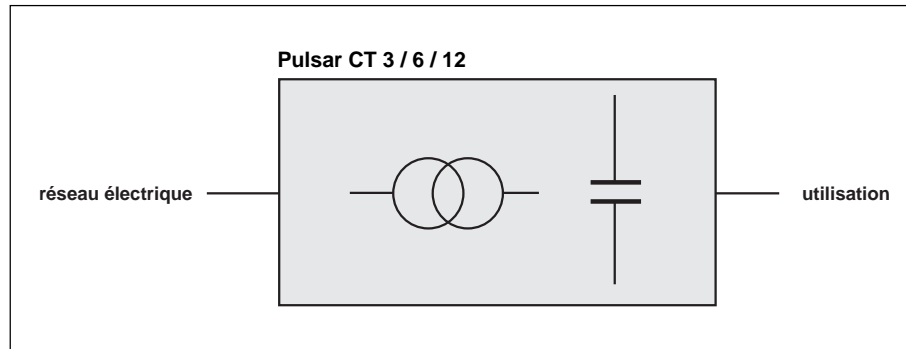
- mettre Pulsar CT à l'arrêt et hors tension en débranchant le cordon de raccordement au réseau électrique ④ (voir page 1),
- ouvrir le capot de Pulsar CT (voir figure 1),
- retirer le plastron de la prise utilisation (maintenu par une vis, voir figure 2),
- desserrer les 2 vis correspondant au fil repéré N/⊥ ,
- enlever le fil N/⊥ comme indiqué sur la figure 2,
- resserrer les 2 vis en veillant au bon positionnement du fil de neutre restant,
- remettre en place le plastron de la prise,
- refermer le capot de Pulsar CT.

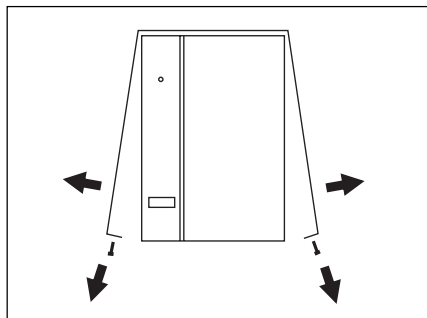

Fig 1

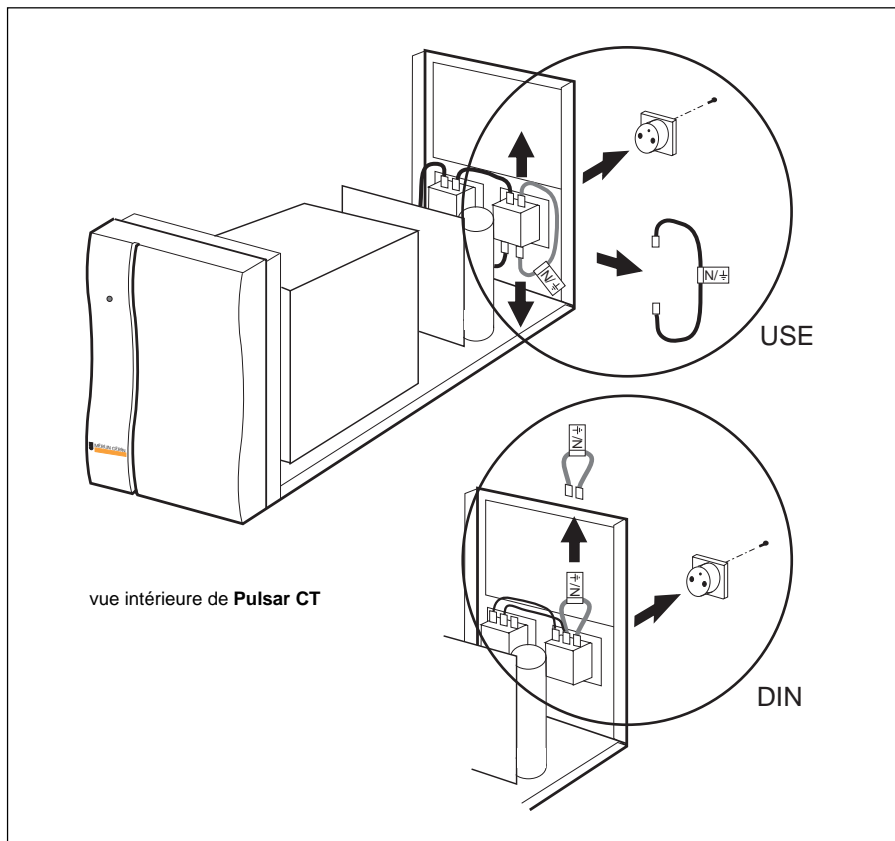

Fig 2

installation

Pulsar CT doit être utilisé posé sur ses pieds.

Veiller à ne pas le placer près d'une source de chaleur. Ne jamais utiliser **Pulsar CT** à une température ambiante supérieure à 40°C.

Veiller à ne pas obstruer les ouïes d'aération.

Afin d'obtenir un maximum d'atténuation aux parasites, veiller à éloigner le plus possible le câble d'alimentation des câbles d'utilisation.

La mise sous tension de **Pulsar CT** provoque un courant d'appel important mais de courte durée (15 In pendant 10 ms).

Il faut néanmoins en tenir compte lors du choix d'un éventuel fusible de protection amont (fusion lente ou disjoncteur thermique).

Calibres à prévoir :

- **Pulsar CT 3** : 4A,
- **Pulsar CT 6** : 6A,
- **Pulsar CT 12** : 12A.

opérations

Avant toute opération, vérifier la compatibilité de votre réseau électrique avec celle indiquée sur la plaque d'identification ③ située sur la face arrière de **Pulsar CT**.

Vérifier que les équipements à raccorder sur les prises d'utilisation ② n'ont pas une puissance totale supérieure à celle de **Pulsar CT**.

Vérifier que la prise du réseau électrique d'alimentation est équipée d'une broche de terre.

Important : la prise du réseau électrique d'alimentation de Pulsar CT doit être installée à proximité de Pulsar CT et facilement accessible.

Raccorder **Pulsar CT** au réseau électrique par l'intermédiaire du cordon ④. Dès que le cordon est branché, la tension de sortie est disponible sur les prises arrières ② de **Pulsar CT** (il n'y a pas d'interrupteur Marche/Arrêt).

Raccorder les équipements sur les prises d'utilisation ②. Le cordon à utiliser pour le raccordement des récepteurs est du type 3 conducteurs (phase, neutre, terre) de section minimale 1,5 mm² (Cu) et de longueur maximale 25 m.

Nota : il est normal de constater une certaine élévation de température du capot de protection de **Pulsar CT** pendant son fonctionnement.

arrêt de Pulsar CT

L'arrêt de **Pulsar CT** s'effectue en débranchant le cordon de raccordement au réseau électrique ④.

caractéristiques

■ puissance nominale :

- Pulsar CT 3 : 315VA/250W
 - Pulsar CT 6 : 625VA/500W
 - Pulsar CT 12 : 1250VA/1000W
-

■ réseau électrique d'alimentation :

- tension (V) : monophasée 230V $\pm 20\%$
 - fréquence (F) : 50Hz
-

■ sortie utilisation :

- tension (V) : monophasée 230V ($\pm 5\%$ pour réseau 230V $\pm 20\%$, $\pm 3\%$ pour réseau 230V $\pm 15\%$)
 - fréquence (F) : 50Hz
 - taux global de distorsion harmonique : $< 3\%$ à charge nominale
-

■ environnement :

- perturbations : NFC EN 50091-2 et 50022/11-B
 - susceptibilité : NF EN 50091-2 et IEC 1000-4-2 à 1000-4-5
 - classe d'isolement : H (NFC 52200)
 - temps de réponse : 30 ms
 - températures limites d'emploi : -10°C , $+40^{\circ}\text{C}$
 - limitation automatique du courant utilisation à : 2 In maxi (cette limitation doit être de courte durée)
 - normes de sécurité : CEI 950 / NF EN 60950 / NF EN 50091-1
 - indice de protection : IP20 (NFC 20010)
-

■ dimensions et masses :

	Pulsar CT 3	Pulsar CT 6	Pulsar CT 12
<input type="checkbox"/> hauteur (mm) :	253	253	253
<input type="checkbox"/> largeur (mm) :	172	172	172
<input type="checkbox"/> profondeur (mm) :	400	400	400
<input type="checkbox"/> masse (kg) :	10	15	25

key to diagrams

- ① voltage presence indicator,
- ② load receptacles (2P+E),
- ③ identification plate,
- ④ utility power connection lead.

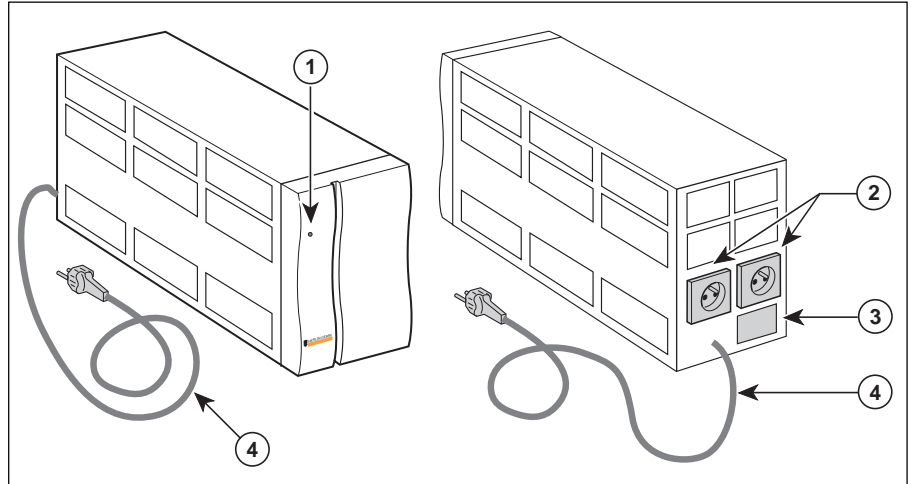

block diagram

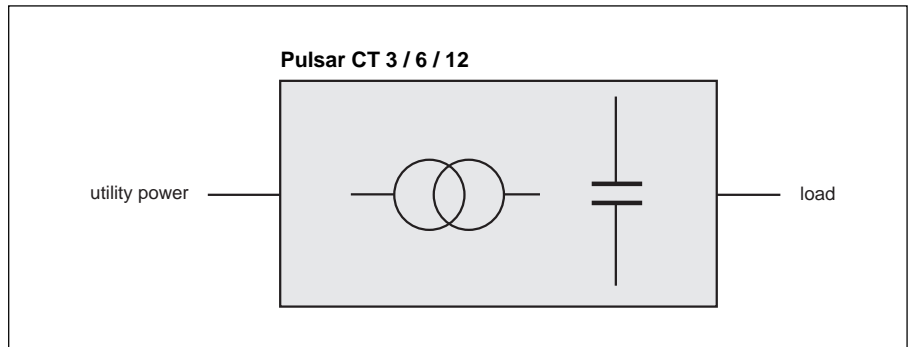

presentation (cont.)

Note: Pulsar CT comes with the output neutral earthed. To change the earthing system and move to the unearthed neutral mode, proceed as follows:

- stop Pulsar CT and de-energise it by unplugging the utility power connection lead ④ (see page 1),
- open Pulsar CT's cover (see fig. 1),
- remove the load receptacle cover (fixed by a screw, see fig. 2),
- loosen the 2 screws corresponding to the wire marked N/\perp ,
- remove the wire marked N/\perp as shown on the figure 2,
- screw again the 2 screws being careful to the good position of the remaining neutral wire,
- put the load receptacle cover back in place,
- close the Pulsar CT's cover.

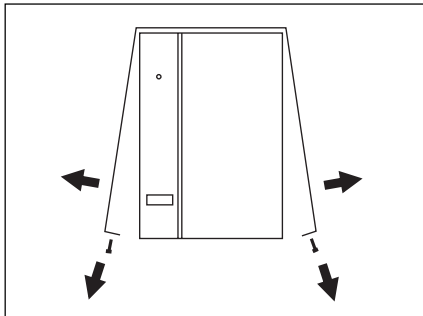

Fig 1

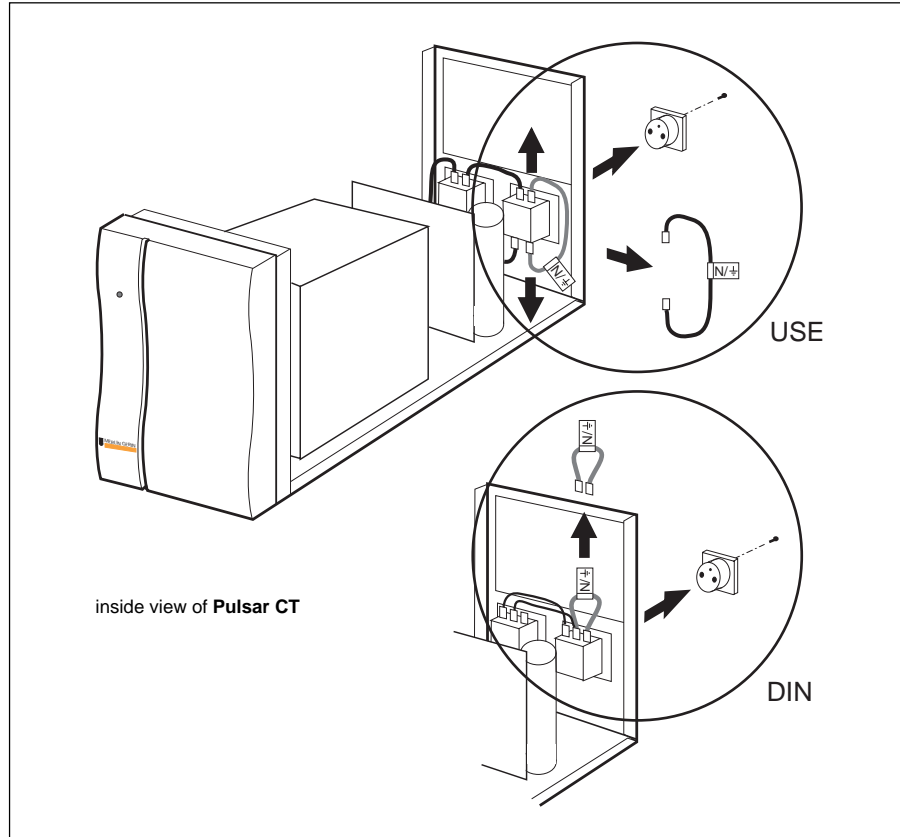

Fig 2

installation

Pulsar CT must be placed on its base when used.

Do not place it near sources of heat. Never use **Pulsar CT** at an ambient temperature of more than 40°C.

Do not obstruct the ventilation apertures.

Place the utility power cable as far away as possible from the load cables in order to minimise interference.

When **Pulsar CT** is energised, a strong but short inrush current is created (15 In for 10 ms).

This current must nevertheless be taken into account if you choose to install an upstream protection fuse (slow fuse blowing or thermal circuit-breaker).

Ratings to provide:

- **Pulsar CT 3:** 4A,
- **Pulsar CT 6:** 6A,
- **Pulsar CT 12:** 12A.

operations

Before carrying out any operations, check that your utility power is compatible with the values given on the identification plate ③ on the rear panel of **Pulsar CT**.

Check that the total power of the equipments to be connected to the load receptacles ② does not exceed **Pulsar CT** power.

Check that the utility power receptacle is equipped with an earthing pin.

Important : Pulsar CT's utility power receptacle must be installed near Pulsar CT and be easily accessible.

Connect **Pulsar CT** to the utility power using the lead ④. As soon as the lead is plugged in, the output voltage is available on the rear receptacles ② of **Pulsar CT** (there is no On/Off switch).

Connect the equipments to the load receptacles ②. The lead to be used for equipment connection is of the 3 conductors type (phase, neutral, earth) with a minimum cross-section of 1.5 mm² (Cu) and a maximum length of 25 m.

Note: a certain rise in temperature of **Pulsar CT**'s protective cover is quite normal during operation.

stopping Pulsar CT

Pulsar CT is stopped by unplugging the utility power connection lead ④.

technical data

■ output power:

- Pulsar CT 3: 315VA/250W
 - Pulsar CT 6: 625VA/500W
 - Pulsar CT 12: 1250VA/1000W
-

■ utility power:

- voltage (V): 230V $\pm 20\%$ single phase
 - frequency (F): 50Hz
-

■ output specifications:

- voltage (V): 230V single phase ($\pm 5\%$ for 230V $\pm 20\%$ utility power, $\pm 3\%$ for 230V $\pm 15\%$ utility power)
 - frequency (F): 50Hz
 - total harmonic distortion: < 3% at rated load
-

■ environment:

- disturbances: NFC EN 50091-2 and 50022/11-B
 - susceptibility: NF EN 50091-2 and IEC 1000-4-2 to 1000-4-5
 - insulation class: H (NFC 52200)
 - response time: 30 ms
 - limit operating temperatures: -10°C , $+40^{\circ}\text{C}$
 - automatic limitation of load current to: 2 In max. (this limitation must be of short duration)
 - safety standards: CEI 950 / NF EN 60950 / NF EN 50091-1
 - protection index: IP20 (NFC 20010)
-

■ dimensions and weights:

	Pulsar CT 3	Pulsar CT 6	Pulsar CT 12
<input type="checkbox"/> height (mm):	253	253	253
<input type="checkbox"/> width (mm):	172	172	172
<input type="checkbox"/> depth (mm):	400	400	400
<input type="checkbox"/> weight (kg):	10	15	25

MGE UPS SYSTEMS S.A.

7, Chemin du vieux chêne
ZIRST 4202
38942 Meylan Cedex
FRANCE

MGE UPS SYSTEMS S.A.
designs, manufactures and
markets Merlin Gerin brand
UPSs.

51032617XT/AA

Austria : 0660 6215
Belgium : 0800 7 2189
China/Hong Kong :
(852) 2 811 2399
Denmark : 8001 0137
France : 0800 33 68 58
Germany : 0130 81 9431
Italy : 1678 700 98
Netherlands : 06022 3057
North America : 1 800 438 7373

Internet : www.mgeups.com

Norway : 800 11 221
United Kingdom : 0800 96 8558
South-East Asia (Singapore) :
(65) 288 43 23
Spain : 900 99 3384
Sweden : 020 795 475
Switzerland : 155 1107
Other countries :
(33) (0)4 76 33 91 36

As standard, specifications and designs change from time to time, please ask for confirmation of the information given in this publication.

Product names mentioned herein may be trademarks and registered trademarks of their respective companies.

This document is printed on environment-friendly paper.

Published by MGE UPS SYSTEMS - 04/97